



## ATD-5481

INSTRUCTIONS FOR IN LINE FLARING  
INSTRUCCIONES PARA EN LINEA QUE ESTALLA  
INSTRUCTIONS POUR EN LIGNE TORCHAGE

- Make sure tubing is cut off square and burrs removed.
  - Chamfer outside of tubing with either a file or grinding wheel.
  - Insert tubing through two sides of clamping base using included adapter as guide for proper length.
  - Alternate tightening the two cap screws of the clamping base to grip the tubing. Too loose a grip will allow the tubing to push through.
  - Insert stem of adapter into end of tubing. (See Diagram 1) Place hex yoke over flaring adapter and hand tighten on to clamping base. (Do not use wrench to tighten) (See Diagram 2)
  - Thread flaring screw into Hex yoke. Screw until tight and firm which will produce the first flare. This will form a bell shape in tubing. (See Diagram 3)
  - Unthread screw until loose.
  - Unthread Hex yoke completely and remove adapter. Check for proper bell shape.
  - Replace Hex yoke and tighten to base.
  - Thread screw into hex yoke again until completely tight. This should complete the double flare.
- 
- Asegúrese de que el tubo esté perfectamente cortado y que se haya eliminado cualquier excedente.
  - Bisele el exterior del tubo, ya sea con una lima o con una afiladora.
  - Inserte el tubo por ambos lados de la base de sujeción utilizando el adaptador incluido como guía para obtener el largo indicado.
  - Ajuste los dos tornillos con cabeza a la base de sujeción para mantener firme el tubo. Si queda demasiado suelto, el tubo no se mantendrá en su lugar y se caerá.
  - Inserte el vástago del adaptador por un extremo del tubo. (Vea Esquema 1 ) Coloque la llave hexagonal sobre el adaptador de abocinamiento y ajuste firmemente a la base de sujeción. (Vea Esquema 2)
  - Inserte el tornillo de abocinamiento en la llave hexagonal. Atornille hasta que quede bien ajustado, lo que producirá el primer abocinamiento. El tubo quedará con una forma acampanada. (Vea Esquema 3)
  - Afloje el tornillo.
  - Retire la llave hexagonal por completo y remueva el adaptador. Asegúrese de que haya quedado una forma acampanada correcta.
  - Vuelva a colocar la llave hexagonal y ajuste a la base.
  - Inserte el tornillo en la llave hexagonal hasta que quede bien ajustado. Con este paso completará el doble abocinamiento.

- Assurez-vous que l'extrémité du tube est coupée d'équerre et qu'il n'y a plus de traces d'ébarbage.
- Chanfreinez la partie extérieure du tube au moyen d'une lime ou d'une meule.
- Insérez le tube dans les orifices de la plaque d'appui en utilisant l'adaptateur comme guide pour régler la longueur du tube.
- Serrez les deux vis de serrage de la plaque d'appui pour immobiliser le tube. Si le tube n'est pas suffisamment maintenu dans l'orifice de la plaque, il pourrait se déplacer.
- Insérez la tige de l'adaptateur dans l'extrémité du tube. (Voir Diagramme 1) Placez le mandrin conique sur l'adaptateur à évaser, puis serrez-le solidement contre la plaque d'appui. (Voir Diagramme 2)
- Serrez la vis à évaser contre le mandrin conique. Serrez fermement jusqu'à l'arrêt pour créer le premier évasement. Cette opération forme une cloche à l'extrémité du tube. (Voir Diagramme 3)
- Desserrez la vis.
- Dévissez complètement le mandrin conique, puis retirez l'adaptateur. Assurez-vous que la forme de la cloche est homogène.
- Remettez le mandrin conique en place, puis serrez-le contre la plaque d'appui.
- Serrez la vis à fond dans le mandrin hexagonal jusqu'à l'arrêt. Cette opération forme le deuxième évasement.

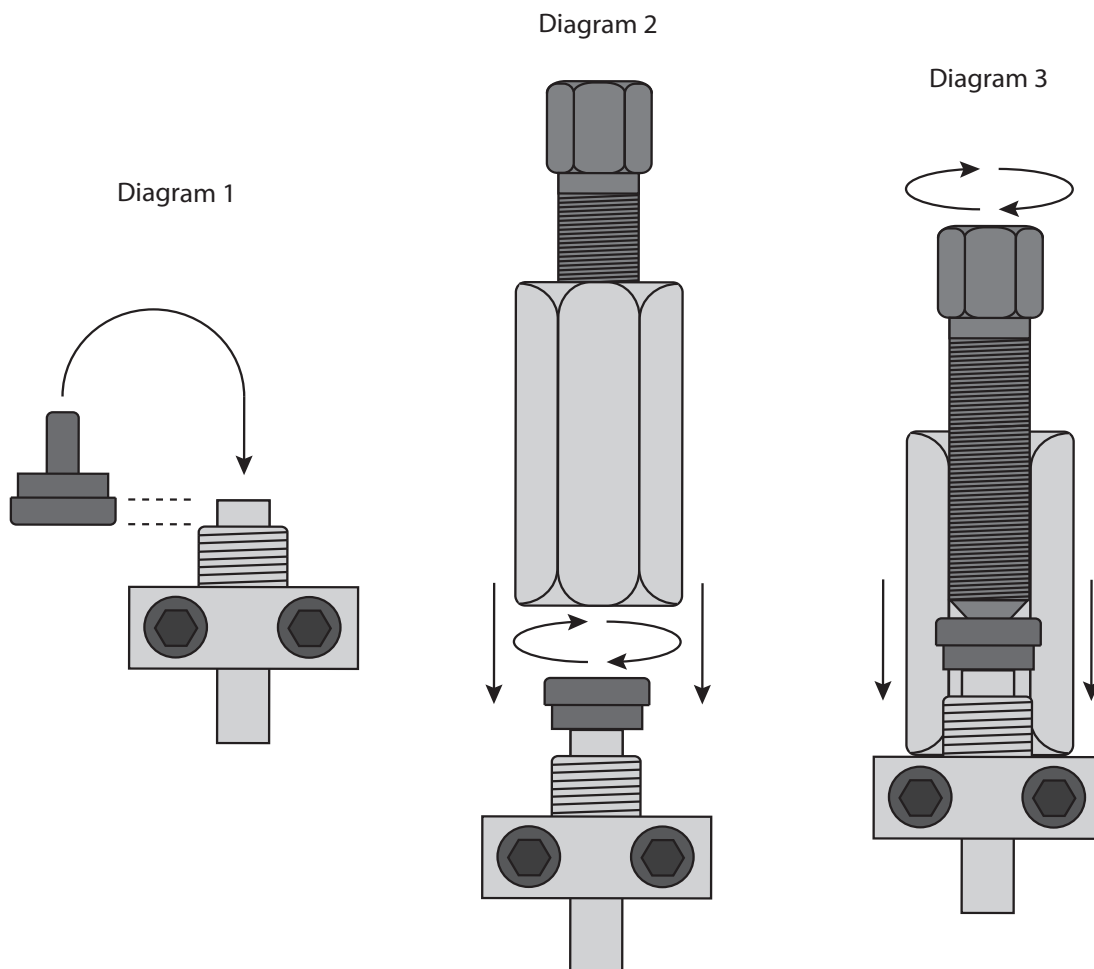



# PARTS LIST

## ATD5481 - SAE In Line Flaring Tool

